

STABEG BREMSE

NORMBLATT

N 027040

3. Ausgabe 9/95

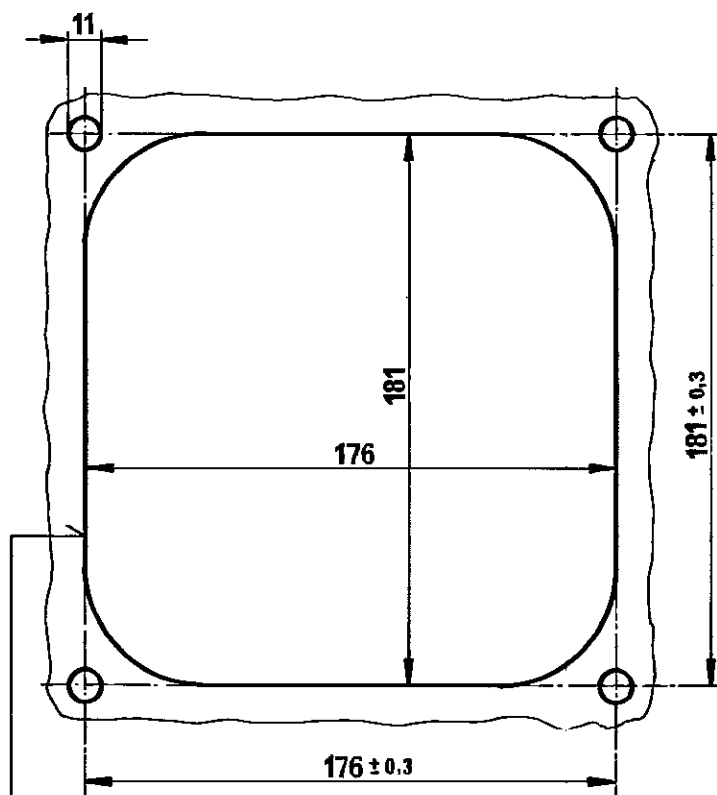
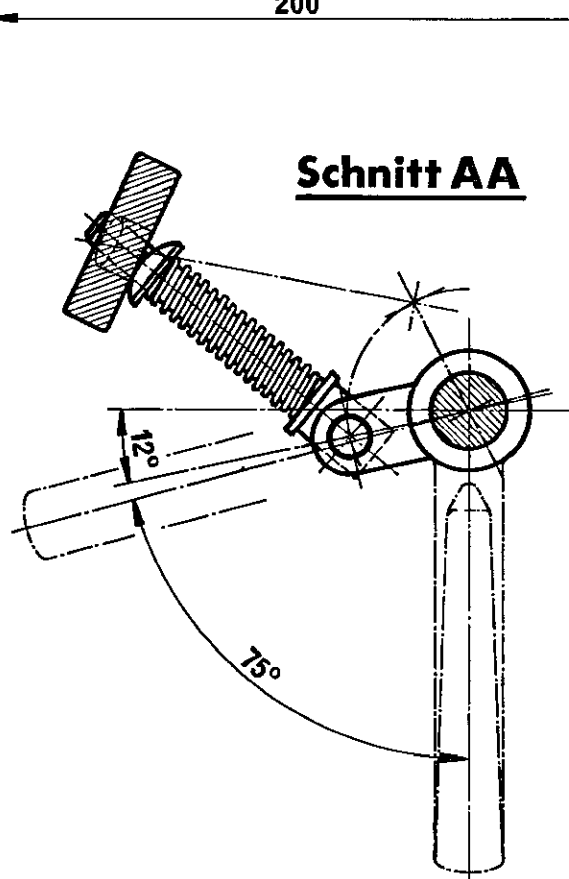
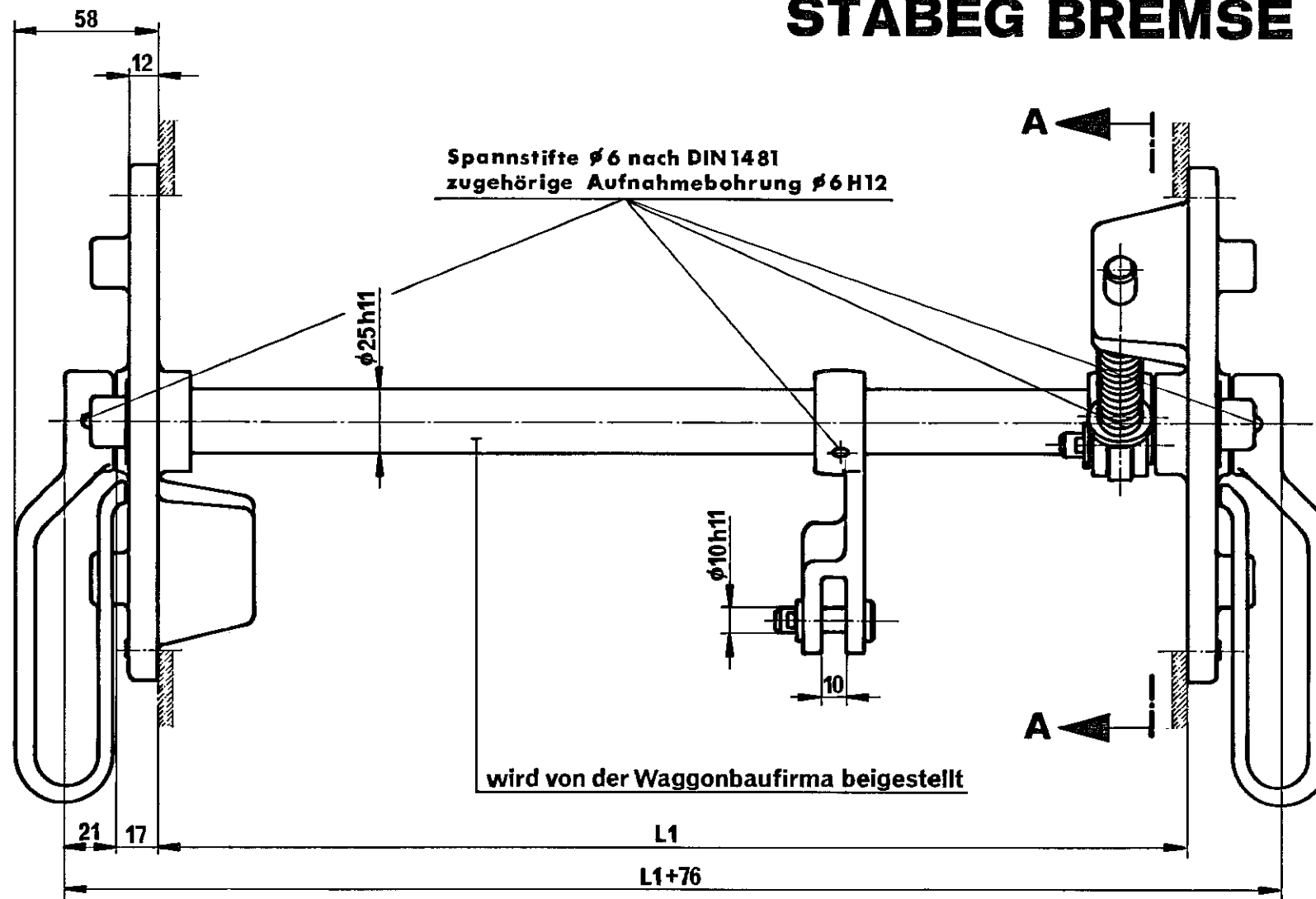
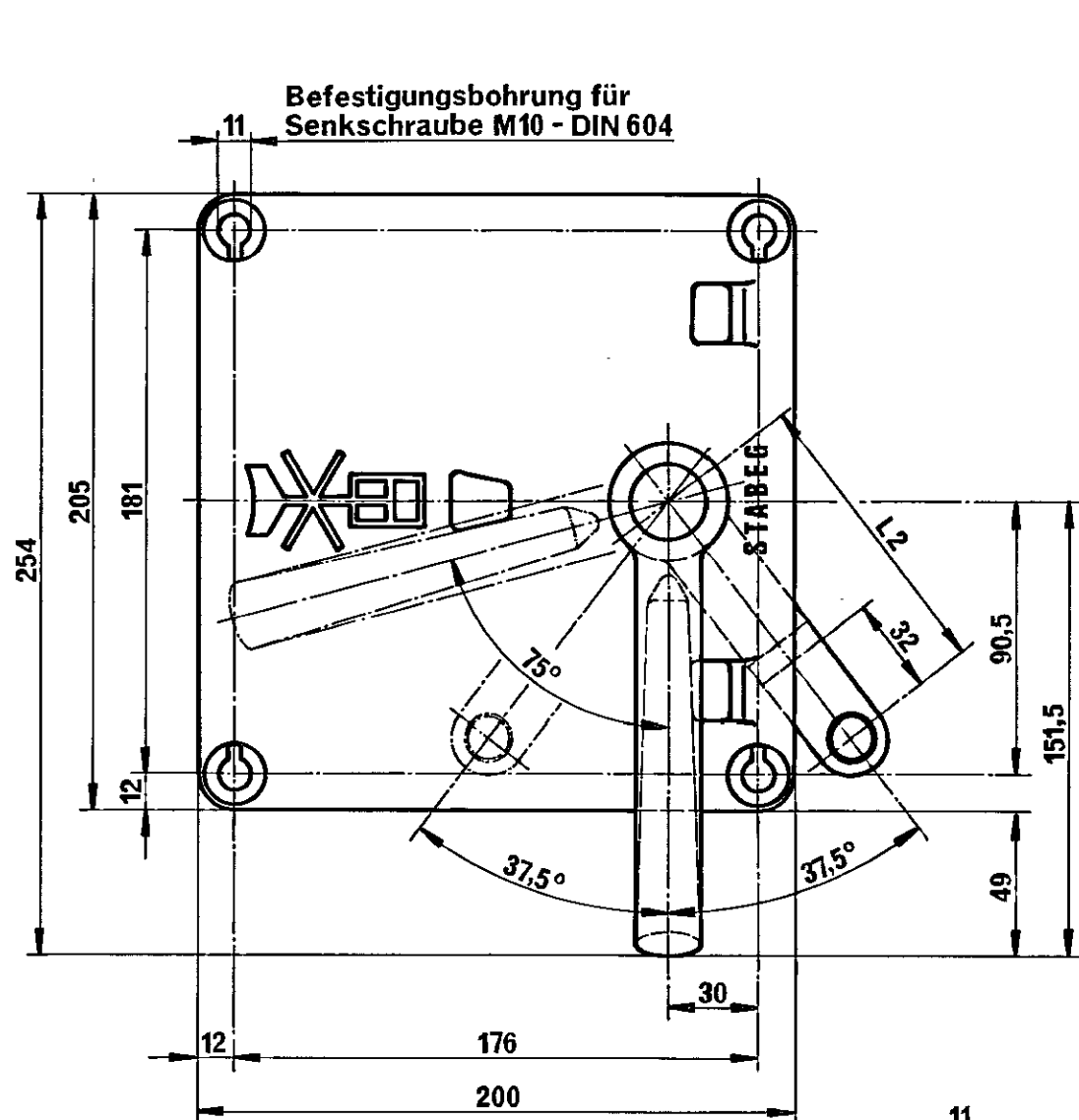

Erforderlicher Ausschnitt zum Einbau der Anzeigevorrichtung

Bei Bestellung angeben: Anzahl der Umstellhebel
Maß L2 von Umstellhebel
Farbe von Schildlager, Handgriff und Aufschrift

UMSTELLVORRICHTUNG Type EIN-AUS Betätigung 75°,
mit Verstelleisicherung

- Einbauzeichnung :
- Schnittzeichnung : **UV 24**
- Gehört zu : **Druckluftbremse**
- Gewicht : **3,6 kg**

STABEG

Apparatebauges. m.b.H. — 1140 WIEN