

STABEG BREMSE

NORMBLATT

N 016024

4. Ausgabe 5/94

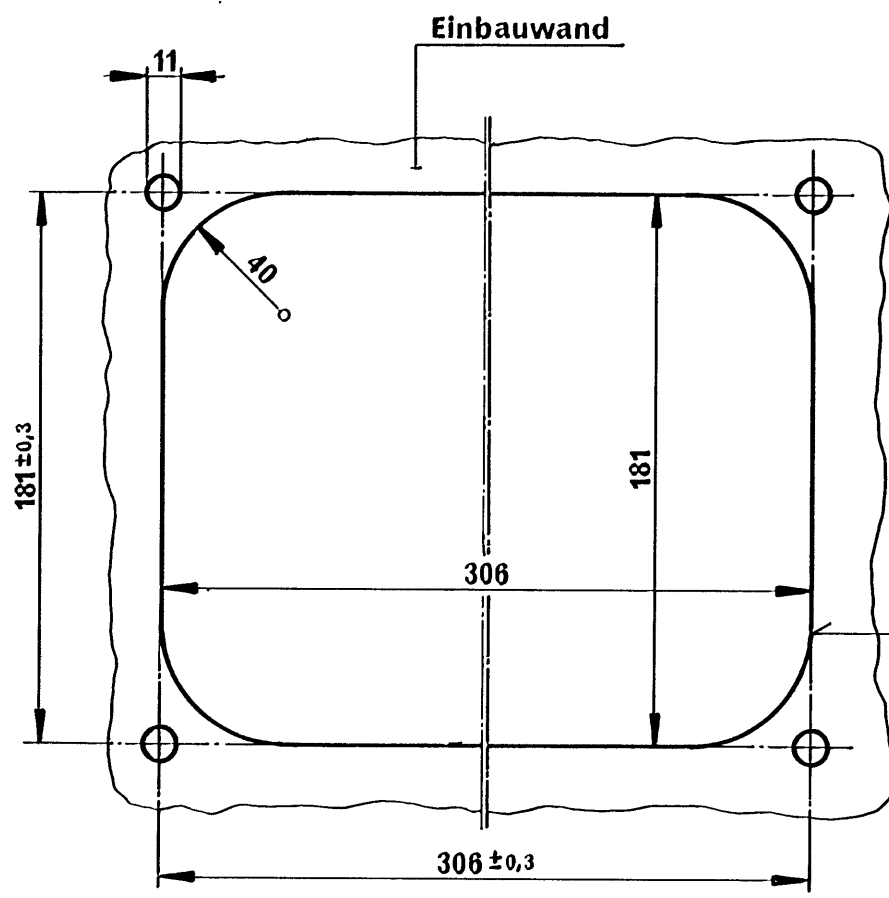
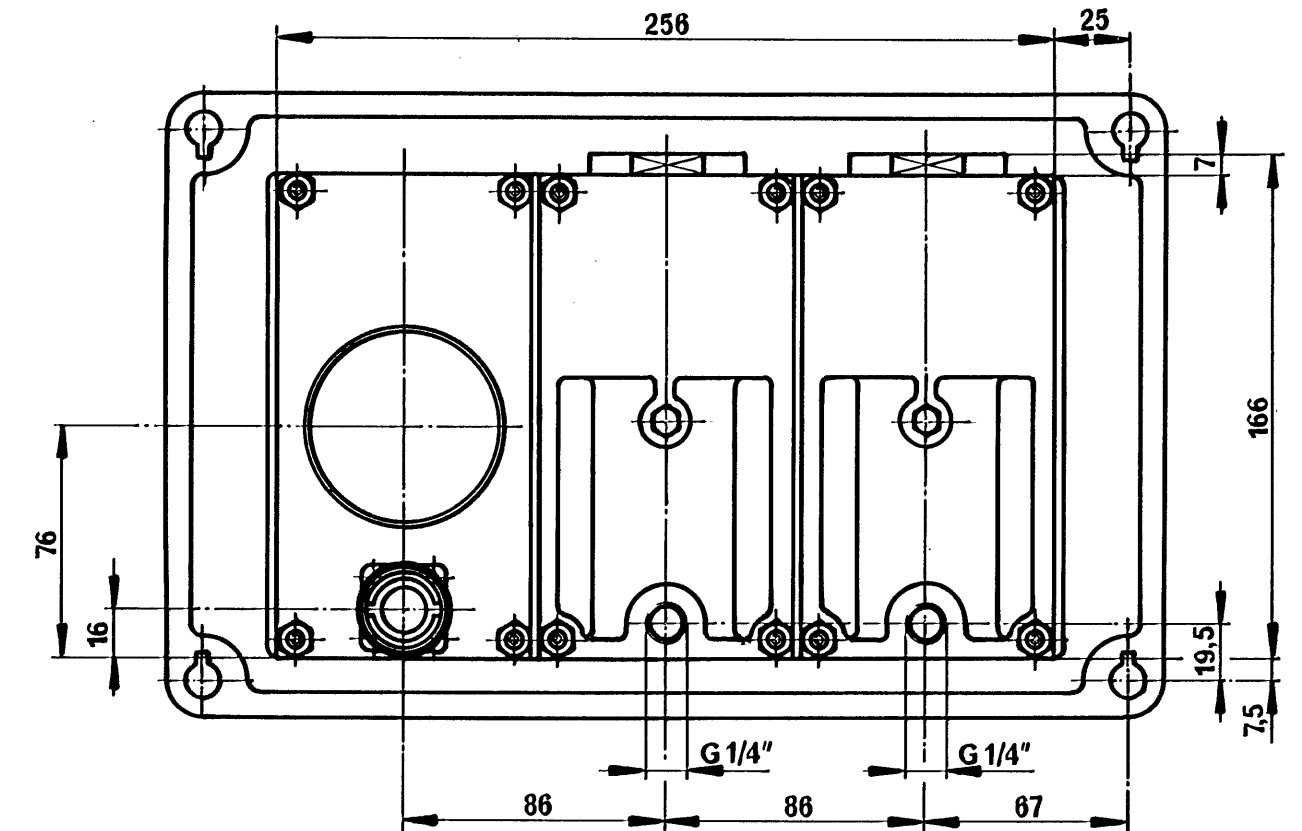
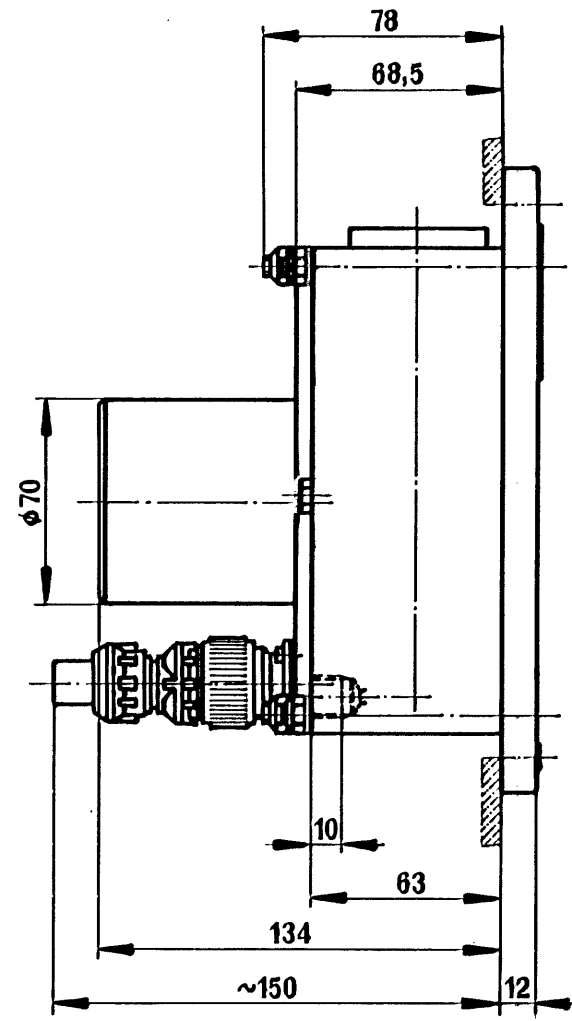
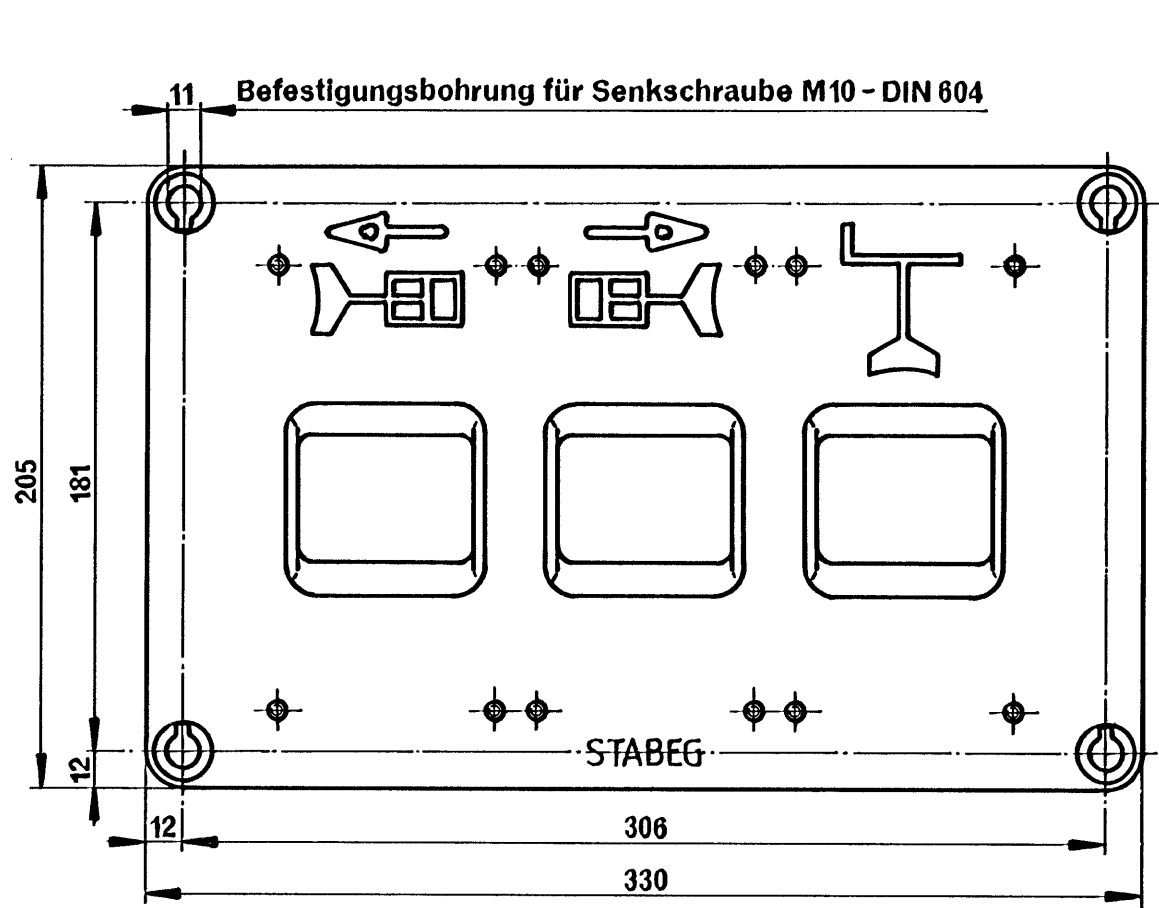

Anschlußschema für Handbremsanzeige :

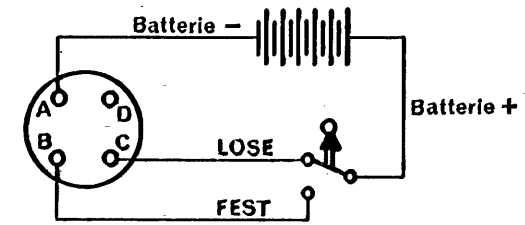

Nennspannungs-Bereich von 24 - 72V

Farbe von Schildlager, Gehäuse und Aufschriften bei Bestellung angeben

Erforderlicher Ausschnitt zum Einbau der Anzeigevorrichtung

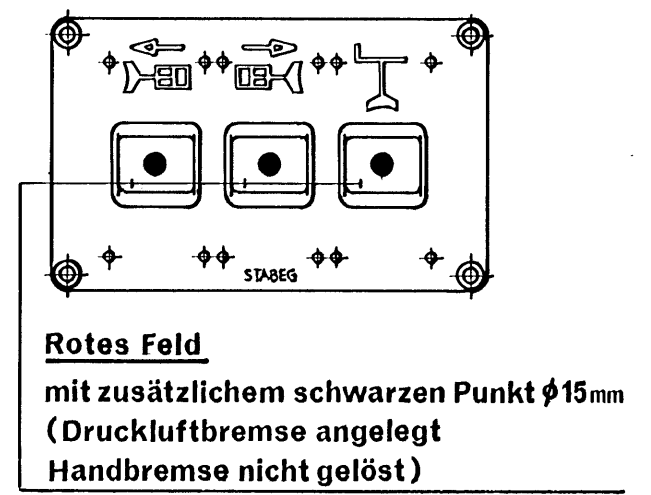
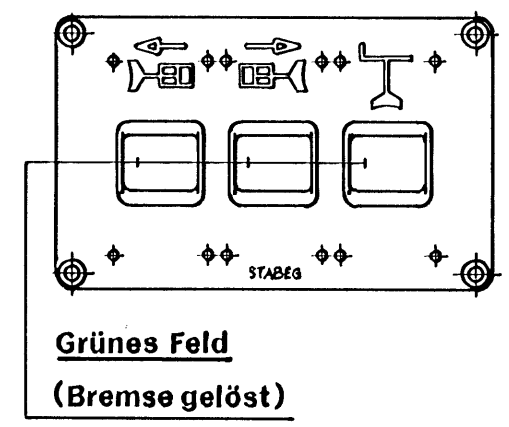

ANZEIGEVORRICHTUNG TYPE AV 2056 RECHTE AUSFÜHRUNG

für Druckluftbremse - pneumatisch
und Handbremse - elektrisch

- Einbauzeichnung : ,
- Schnittzeichnung : AV 2056
- Gehört zu : Druckluftbremse/Handbremse
- Gewicht : 6,8 kg

STABEG

Apparatebauges. m.b.H. - 1140 WIEN